

HAFENBANDE

NAVODILA ZA SESTAVO

Prikolica za kolo Cabby | HTB2102 (S) | HTB2103 (M) | HTB2101

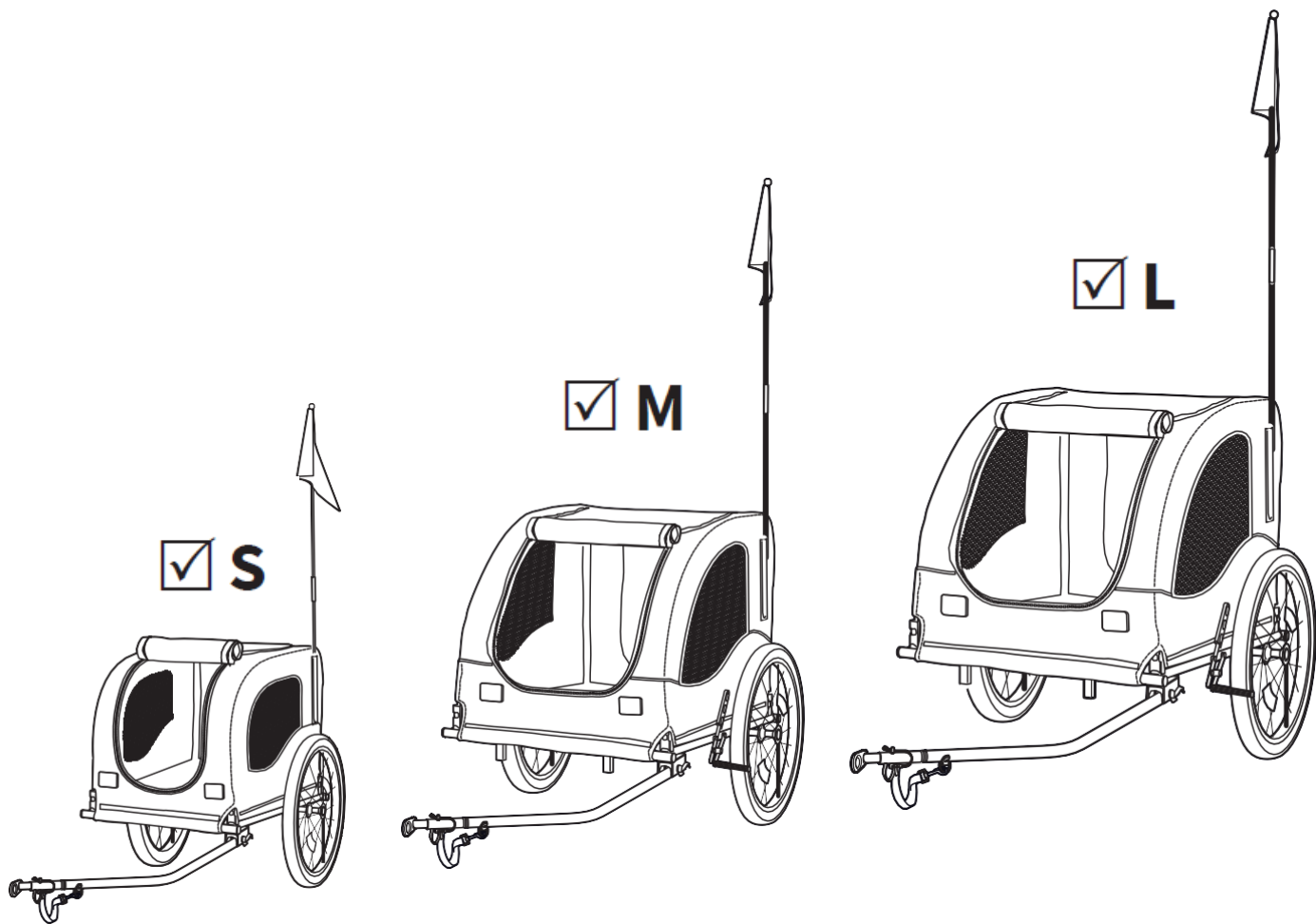

SI Navodila za sestavo | Prikolica za kolo Cabby | HTB2102 (S) | HTB2103 (M) | HTB2101 (L)



Spoštovane stranke!

Zahvaljujemo se vam, da ste izbrali živali prijazen izdelek blagovne znamke Hafenbande. Dobrobit živali, majhnih in velikih, nam pomeni zelo veliko, zato naši zaposleni vedno skrbijo za zanesljivo varnost in kakovost naših izdelkov.

Upamo, da bo vam in vašemu hišnemu ljubljencu naš izdelek všeč!



Navodila za sestavo se začnejo na strani 5 (HTB2102) ali 12 (HTB2101/HTB2103).

Kazalo vsebine

Splošne informacije	2
Predvidena uporaba	2
Tehnični podatki	3
Varnost.....	3
Opombe glede uporabe.....	3
Navajanje psa na prikolico	4
Pred vožnjo preverite	4
Vzdrževanje, nega in shranjevanje	4
Garancija	4
Distributer (brez storitvenega naslova)	4
Odlaganje.....	4
Opombe glede sestave	4
Pregled	5

Splošne informacije

O teh navodilih za uporabo



V teh navodilih sta opisani sestava in varna uporaba izdelka. Navodila si shranite za poznejšo uporabo.

Če izdelek predate drugi osebi, ji predajte tudi ta navodila za uporabo. Neupoštevanje teh navodil lahko privede do poškodbe ali materialne škode.

Razlaga simbolov



Ta simbol z besedo NEVARNOST opozarja glede resnih poškodb.



Ta simbol z besedo OPOZORILO opozarja glede zmernih do blagih poškodb.



Ta simbol z besedo OPOMBA opozarja glede materialne škode.



Ta simbol pomeni dodatne informacije in splošne opombe.



Izdelki, označeni s tem simbolom, so v skladu z vsemi veljavnimi predpisi Skupnosti Evropskega gospodarskega prostora.



Embalažo odstranite glede na vrsto. Lepenko in karton odvrzite v zaboj za zbiranje odpadnega papirja, folijo pa v

Predvidena uporaba

- Ta izdelek se uporablja za prevoz psov in majhnih živali po asfaltiranih cestah:
 - a) kot prikolice za kolo (HTB2102)
 - b) kot prikolice za kolo in jogger (HTB2101/HTB2103)
- Pri uporabi na javnih cestah je prikolica predmet državnih in/ali Evropskih uredb ter predpisov. Upoštevajte veljavne uredbe.
- Izdelek je namenjen za zasebno uporabo in ni primeren za komercialne namene.
- Ta izdelek ni igrača za otroke.
- Izdelek uporabljajte samo kot je opisano v teh navodilih za uporabo. Kakršen koli drug način uporabe se šteje za neprimerne in lahko privede do škode lastnine ali celo poškodb oseb.
- Izdelka ne spreminjajte.
- Proizvajalec ali prodajalec ne prevzema odgovornosti za škodo, nastalo zaradi neprimerne ali nepravilne uporabe.
- **Opozorilo glede predvidljive zlorabe**
Izdelka ne uporabljajte za prevoz otrok ali

- Prikolico za kolo ne vlecite z motornimi vozili (npr. skuterji, mopedi itd.). Pozor: Izjema so kolesa s pomožnim elektromotorjem, katerih mišični pogon podpira električni motor in zato veljajo za kolesa.
- Ne vozite prehitro: najv. hitrost 25 km/h (s prikolico) ali hitrost hoje (jogger).

Tehnični podatki

Dimenzije:	HTB2102: 116 x 52 x 61 cm HTB2103: 119 x 67 x 105 cm HTB2101: 128 x 74 x 103 cm
Teža:	HTB2102: 9 kg/ HTB2103: 14 kg HTB2101: 16 kg
Zmogljiv	HTB2102: 20 kg/ HTB2103: 25 kg HTB2101: 45 kg
Material:	Jeklo, tkanina tipa Oxford
Zračni tlak:	Stranska kolesa: Pribl 2,4 bar (36 psi) Spretnje kolo: Pribl 2,4 bar (35 psi)

Varnost



NEVARNOST za otroke

- Majhne delce, embalažne vrečke in folije hranite izven dosega otrok. Nevarnost zadušitve!
- Ta izdelek ni igrača za otroke. Otroke ne pustite blizu ali pa jim to razložite.



OPOMBA - Poškodba

- Prikolice ne preobremenite. Upoštevajte zmogljivost,
- opisano v razdelku Tehnični podatki.
- Pnevmatik ne polnite z opremo s stisnjanim zrakom na bencinskih črpalkah. Pnevmatike se lahko preveč napihnejo in počijo. Upoštevajte zračni tlak, opisan v razdelku Tehnični podatki.
- Prikolica je namenjena za običajne ceste in poti. Ne vozite se izven cestšč.
- Izdelka ne spreminjajte na kakršen koli način (razen, kot je tu opisano).
- Izdelka ne približujte odprtemu ognju ali drugim virom visoke vročine.
- Popravila naj izvaja samo usposobljen

Opombe glede uporabe

Splošno

- Voznik kolesa s prikolico naj bo star vsaj 16 let.
- Pri vožnji v slabi vidljivosti ali temi, priporočamo uporabo ustreznih zadnjih luči. Kupite jih lahko v specializirani trgovini s kolesi.

- Upoštevajte državne uredbe in predpise glede javnih cest.
- Pred prvim prevozom psa v prikolici se seznanite z uporabo prikolice. Odpravite se na pot s prazno prikolico (brez psa), vanjo pa na primer položite težak nahrbtnik.

Vlečno kolo

- Kolo mora imeti dve delujoči zavori. Upoštevajte daljšo zavorno dolžino.
- S prikolico se občutno poveča zavijanje. Pri zavojih peljite s hitrostjo hoje, da zmanjšate tveganje za nesreče, do katerih lahko pride zaradi centrifugalne sile. Pri vožnji navzdol po hribu vedno zmanjšajte hitrost.
- Robnikom in neravnim površinam se vedno približujte previdno ter počasi. V nasprotnem primeru lahko prikolica poskoči in se prevrže.
- Ne vozite po stopniščih ali tekočih stopnicah.
- Med vleko prikolice ne nosite tovora na prtljažniku kolesa.
- Zadnje kolo kolesa naj ima ustrezen blatnik. Kamenčki in drugi delci, ki jih lahko kolo vrže v zrak, lahko poškodujejo psa. Za varno vstopanje in sestopanje naj bo kolo opremljeno s trpežnim stojalom za kolo. Zadnje kolo naj ima vsaj 559 do 635 mm debele pnevmatike.

Jogger (samo HTB2101/

- Jogger med parkiranjem vedno zavarujte s parkirno zavoro. V nasprotnem primeru se lahko odpelje, postane nestabilen ali se celo prevrne. Na krmilni ročaj ne obešajte torb, vrečk itd.
- Nevarnost prevrnitve!
Jogger med dviganjem vedno dvignite za okvir, ko ga na primer dvignete v avto. Po potrebi naj vam pomaga druga oseba. Ne dvigajte za platno ali krmilni ročaj!

Navajanje psa na prikolico

- Prikolico postavite na udobno mesto, na primer v dnevno sobo. Po potrebi odstranite kolesa za večjo stabilnost. Po potrebi pod prikolico položite odejo, da vam ne popraska tal.
- Odprite vse zadrge in v prikolico namestite pasjo odejo ali najljubšo igračo vašega psa.
- Z igro zvabite psa v prikolico (po potrebi uporabite priboljšek).
- Prikolico položite zraven mesta, kjer vaš pes spi, in zaprite sprednje okno, tako da bo prikolica postala prostor za umik.
- Sprva se podajte na kratke in počasne vožnje, pri tem pa spremljajte odziv svojega psa.

Pred vožnjo preverite

- Je splošno stanje prikolice v redu?
- So vsi vijaki in pritrdilne naprave prisotne ter ustrezno pritrjene?
- Je prikolica pravilno priključena na kolo?
- Je zračni trak ustrezen?
- So odsevniki prisotni in čisti?
- Je priložena varnostna zastavica nameščena? V cestnem prometu vas naredi bolj vidne.

Vzdrževanje, nega in shranjevanje



OPOMBA – POŠKODBA

- Izdelka ne čistite s parnim ali visokotlačnim čistilcem.
- Ne uporabljajte abrazivnih, korozivnih ali grobih čistil oz. čistil na osnovi topil.
- Ne uporabljajte abrazivnih ali grobih čistilnih ščetk ali gobic.
- Med napihovanjem pnevmatik upoštevajte največji zračni tlak. Uporabljajte običajno zračno tlačilko.
- Redno preverjajte tesnost vseh vijakov in povezav ter splošno stanje izdelka.
Izdelek očistite z gobico ali krpo in čisto vodo. S krpo ga obrišite do suhega.
V zimskem času prikolico pogosteje čistite, da ne bo cestna sol poškodovala izdelka.
Če izdelka ne uporabljate med zimo:
 - Izdelek očistite preden ga pospravite.
 - Prikolico shranite na suhem mestu brez zmrzali.

Garancija

Veljajo pravice zakonske garancije. V primeru uveljavitve garancije vrnite izdelek svojemu prodajalcu skupaj z računom (navedite razlog uveljavljanja garancije).

Distributer (brez storitvenega naslova)

Waagen-Schmitt GmbH
Neuer Höltigbaum 15
22143 Hamburg

Odstranjevanje

- **Embalazo** odstranite glede na vrsto. Lepenko odstranite med odpadni papir, folijo pa med reciklirne materiale.
- **Izdelek** odstranite v skladu z veljavnimi državnimi uredbami.

Opombe glede sestave

- Izdelek je večinoma že sestavljen in ga običajno lahko hitro sestavite.
- Izdelek je nekoliko obsežen, zato pri sestavljanju potrebujete nekaj prostora. Po potrebi naj vam pomaga druga oseba (HTB2101/HTB2103).
- Po potrebi med sestavo pod prikolico položite odejo ali lepenko, da zaščitite prikolico in tla pred umazanijo ter praskami.
- Neuporabljene dele previdno shranite v suhem prostoru, tako da bodo na voljo v popolnem stanju, če boste prikolico kdaj znova sestavljali.
- Po sestavi ne boste več potrebovali črnih zaščitnih čepkov na kolesnih oseh.
- Po potrebi poiščite strokovno pomoč pri nameščanju spenjala za prikolico.
- Če imate na kolesu že nameščeno spenjalo: Preverite, ali spenjalo ustreza novi prikolici, preden odstranite staro spenjalo.
- Prikolico razstavite v nasprotnem vrstnem redu.

Pregled

Prikolica za kolo HTB2102

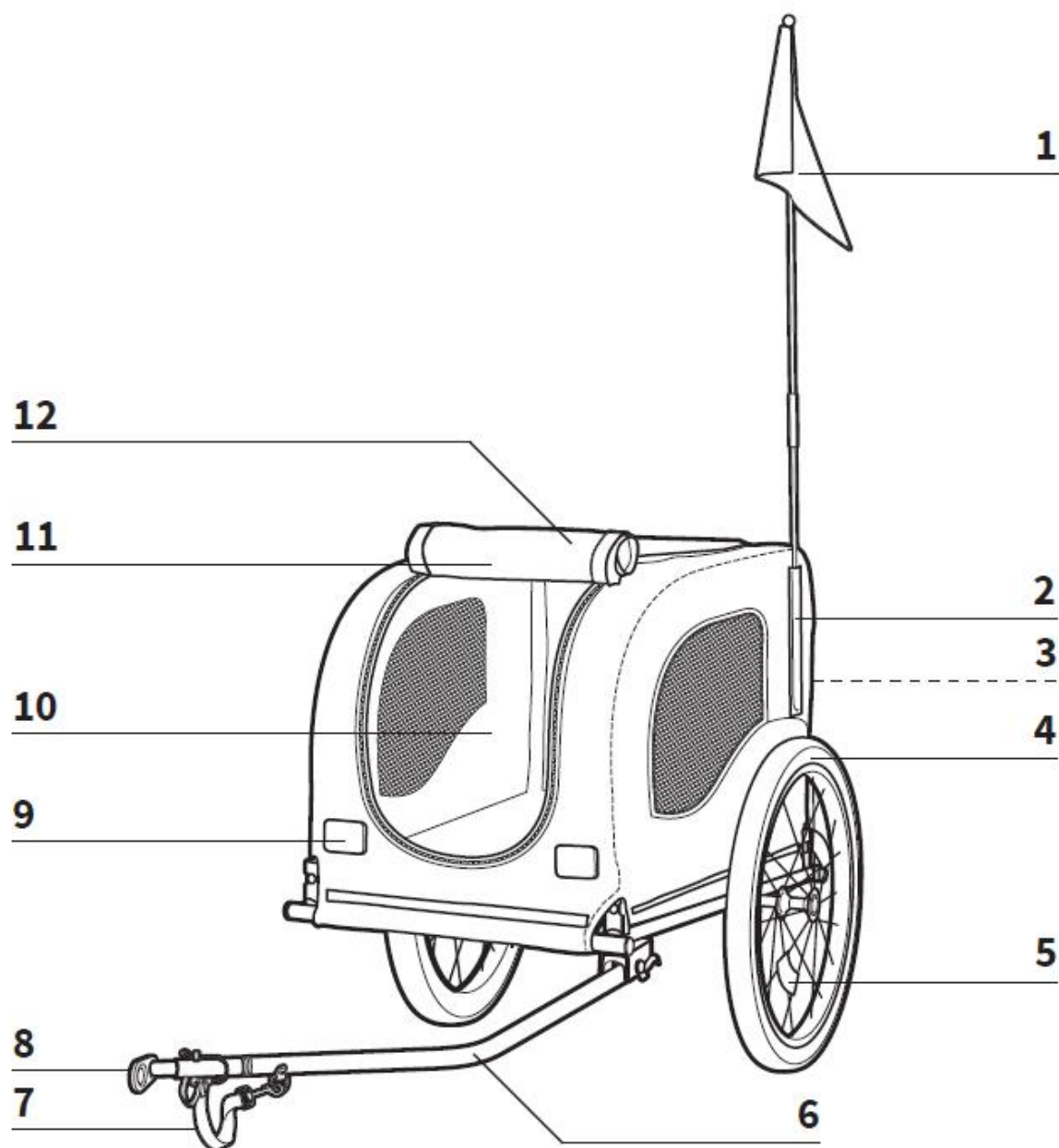

- | | | | |
|---|-------------------------|----|--------------------------------|
| 1 | Varnostna zastavica | 7 | Varnostni trak |
| 2 | Držalo za varnostno | 8 | Spenjalo za |
| 3 | zastavico Vhod in izhod | 9 | prikolico Odsevnik |
| 4 | (zadaj) Kolo | 10 | Sprednje okno z mrežo Sprednja |
| 5 | Odsevnik napere | 11 | zavesa |
| 6 | Vlečni drog | 12 | Pokrivalo proti soncu in dežu |

Prikolica za kolo HTB2101/HTB2103

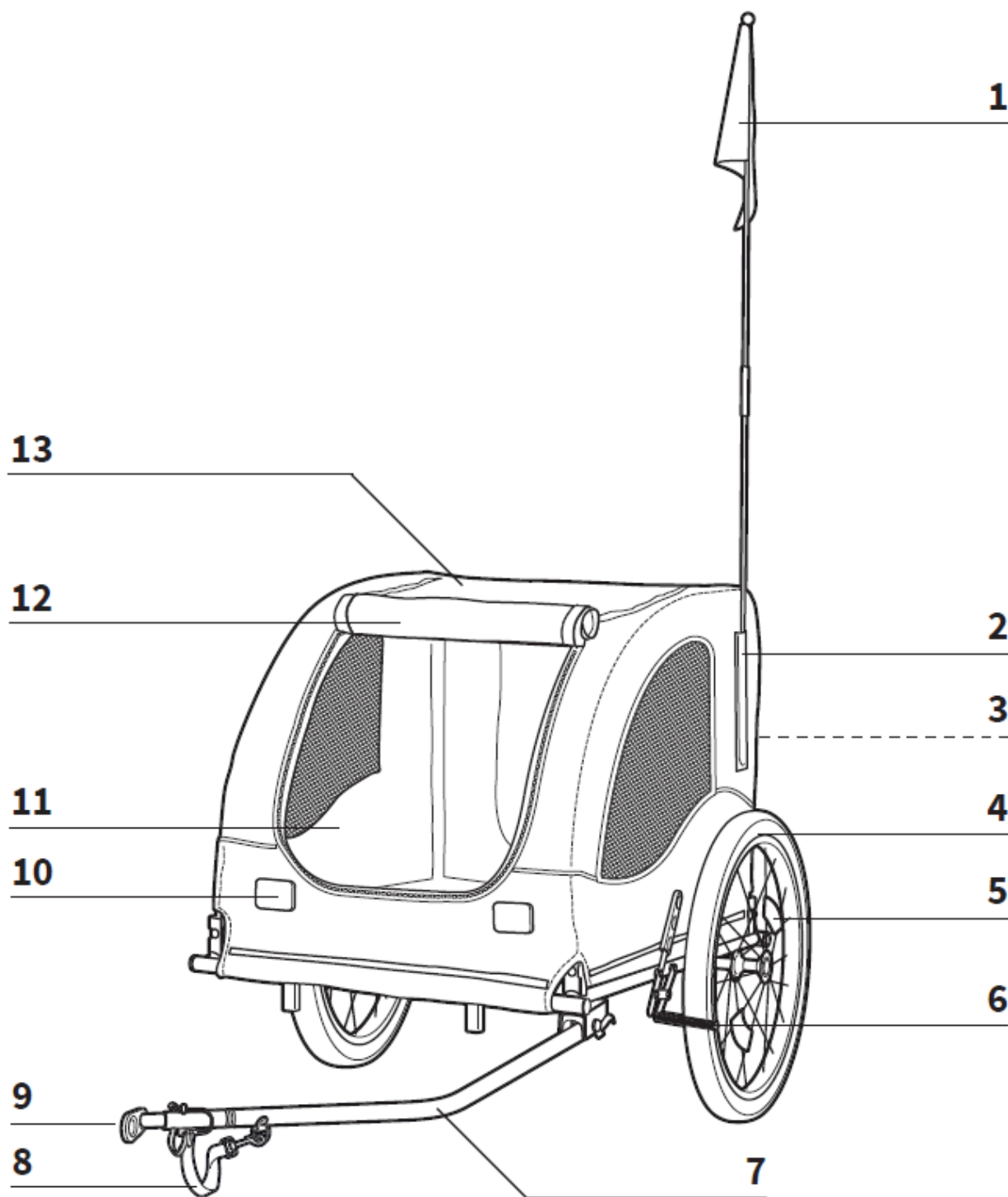

- | | | | |
|---|-------------------------|----|--------------------------------|
| 1 | Varnostna zastavica | 8 | Varnostni trak |
| 2 | Držalo za varnostno | 9 | Spenjalo za |
| 3 | zastavico Vhod in izhod | 10 | prikolico Odsevnik |
| 4 | (zadaj) Kolo | 11 | Sprednje okno z mrežo Sprednja |
| 5 | Odsevnik napere | 12 | zavesa |
| 6 | Parkirna zavora | 13 | Pokrivalo proti soncu in dežu |
| 7 | Vlečni drog | | |

HTB2101/HTB2103 prikolica za kolo

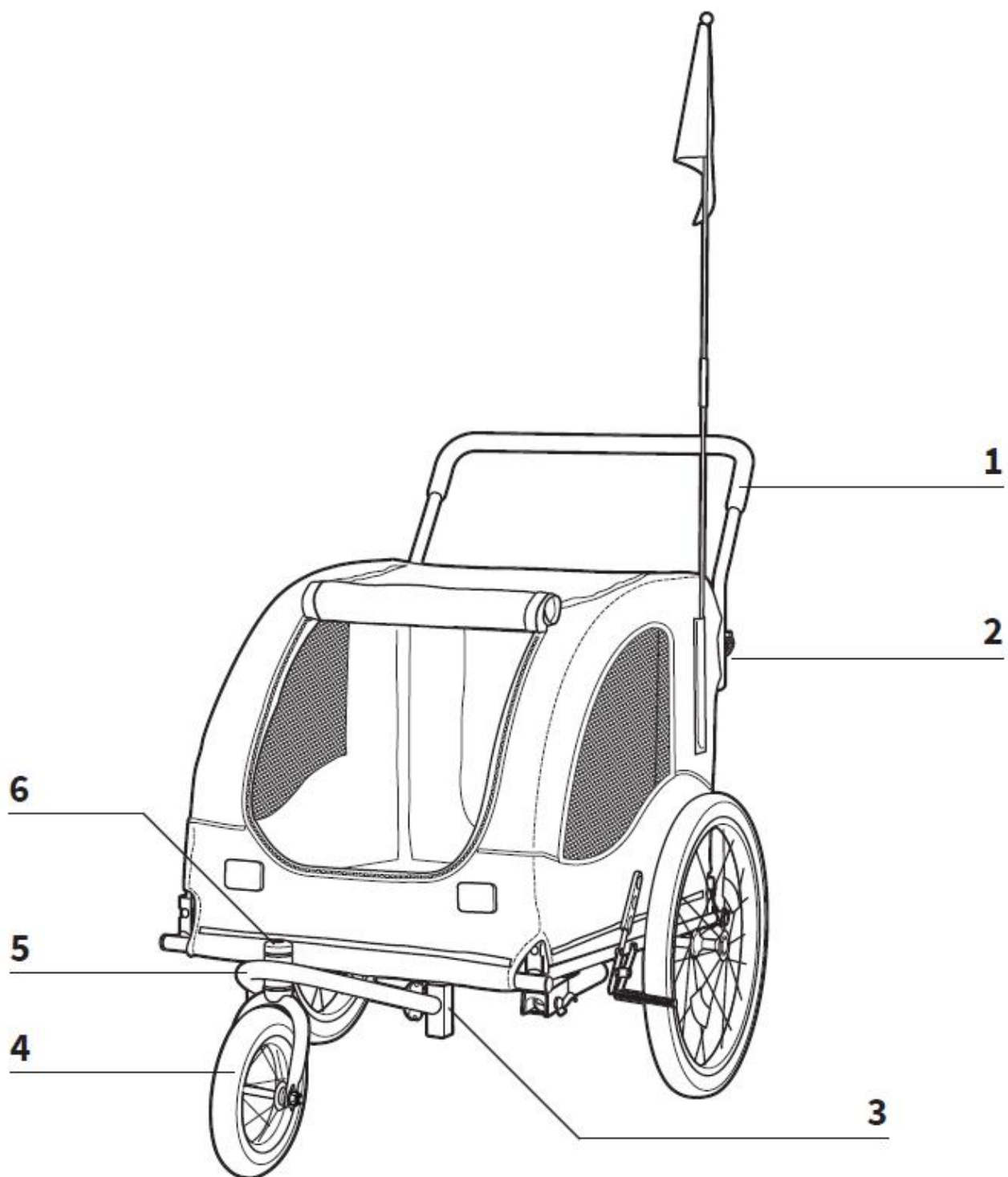

- 1 Krmilni ročaj
- 2 Držalo za krmilni ročaj
- 3 Reža nosilca kolesa
- 4 Sprednje kolo
- 5 Okrov kolesa
- 6 Os sprednjega kolesa



HTB2102

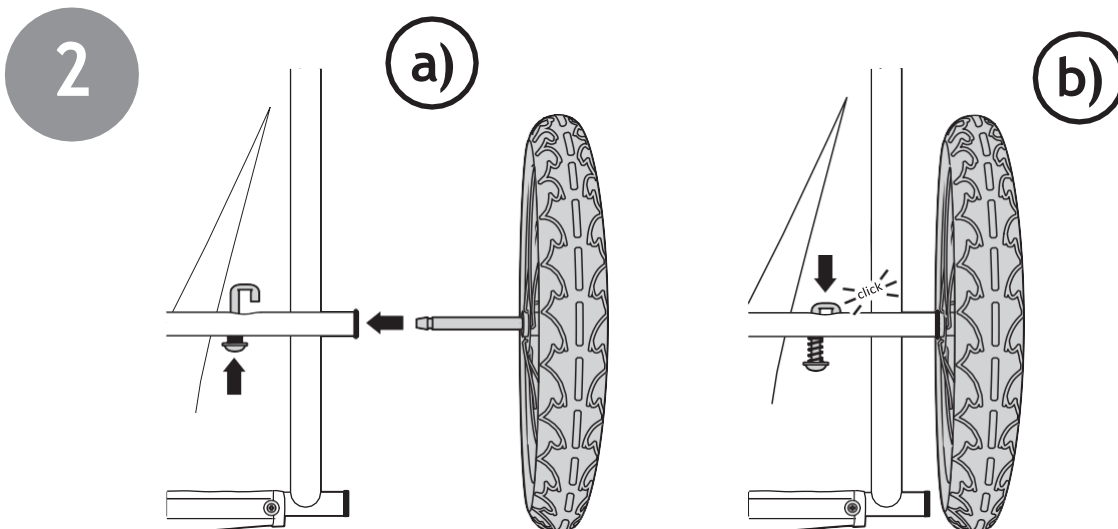
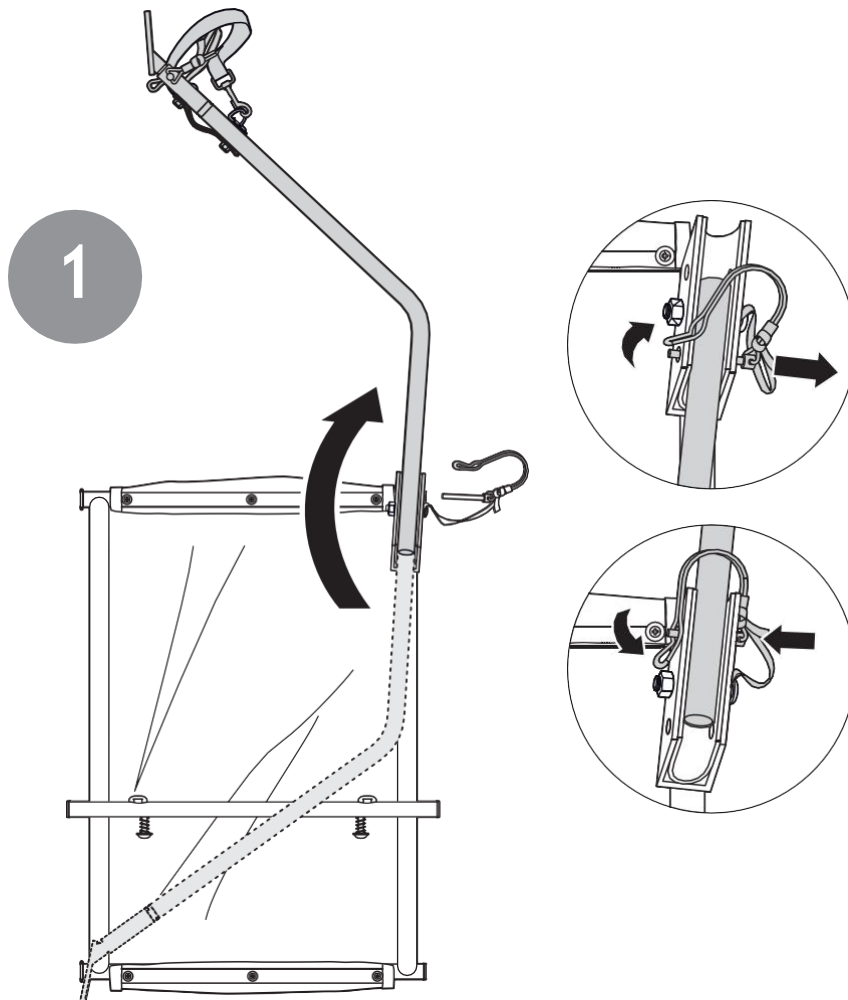

3

a)

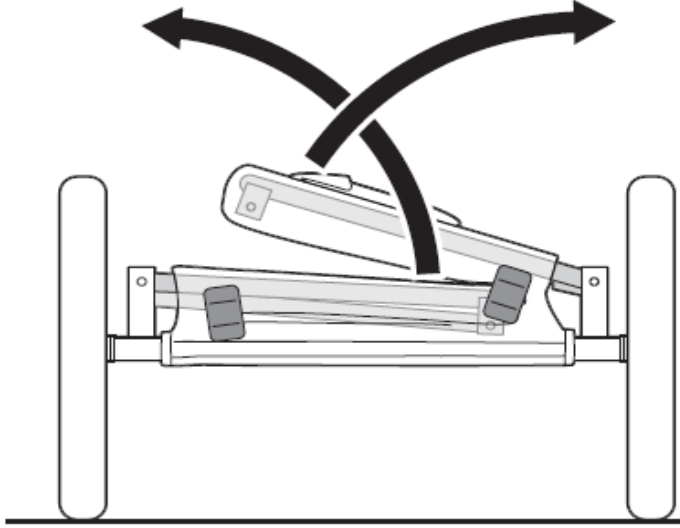

b)

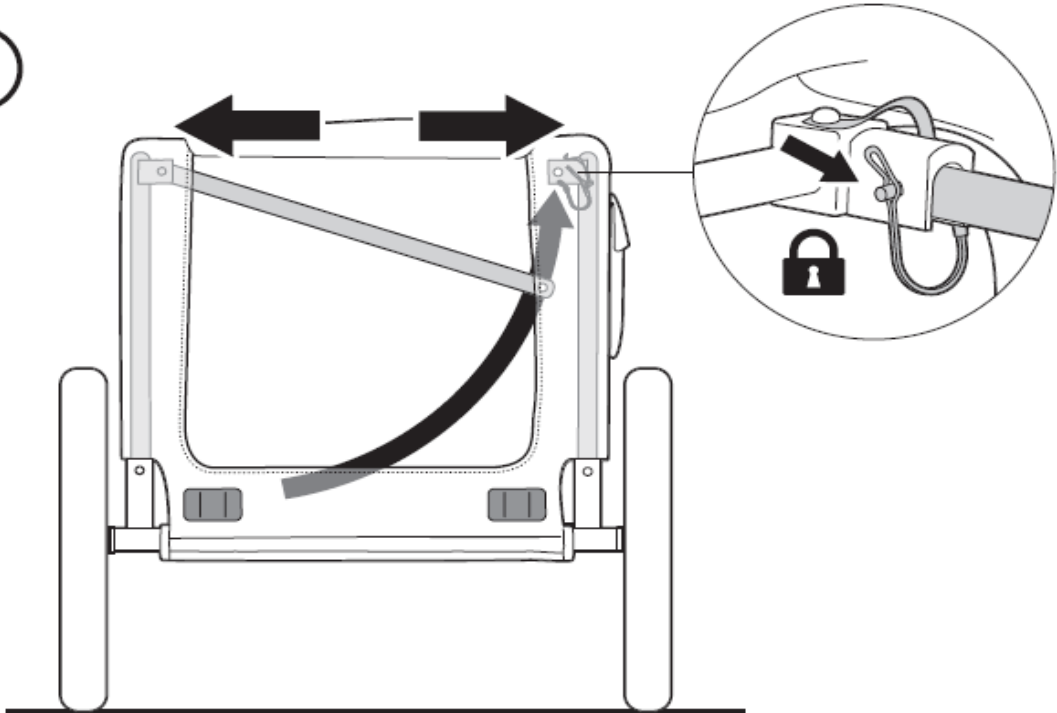

4

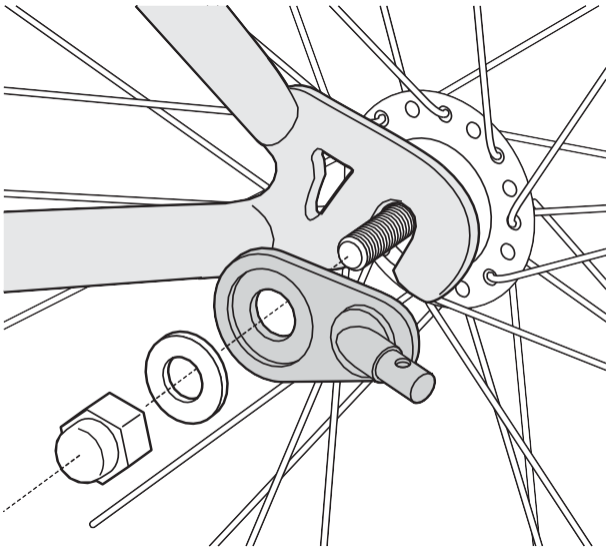

SI Po potrebi se obrnite na strokovnjaka.

5

a)

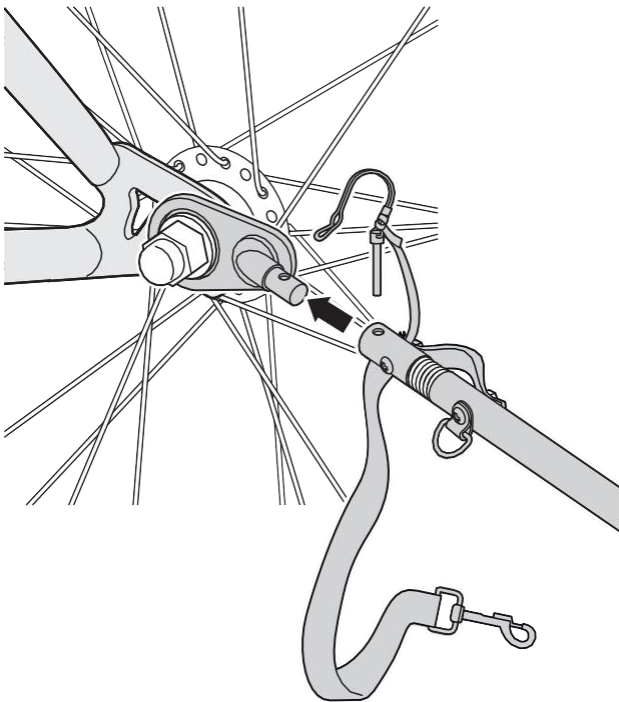

b)

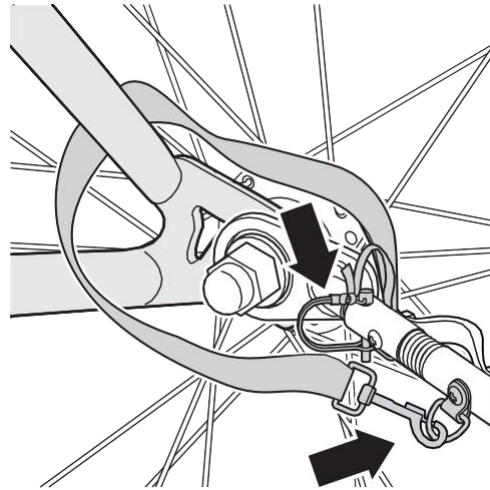

SI Varnostni trak se ne sme ujeti med napere.

6

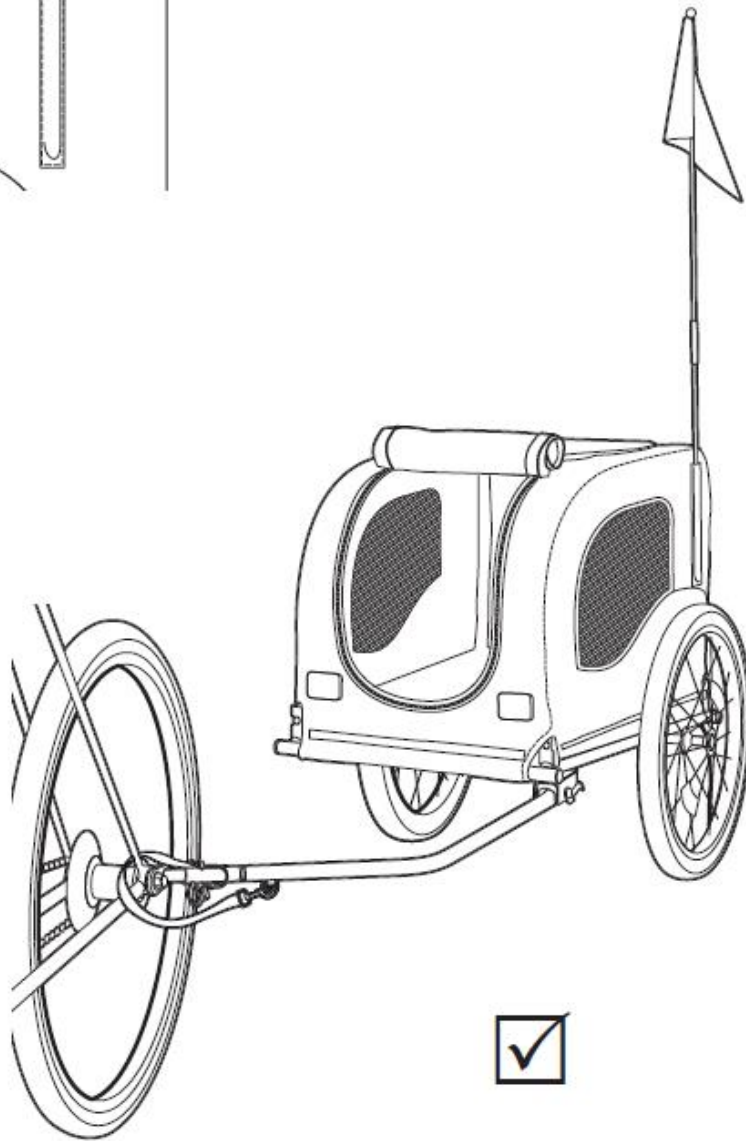
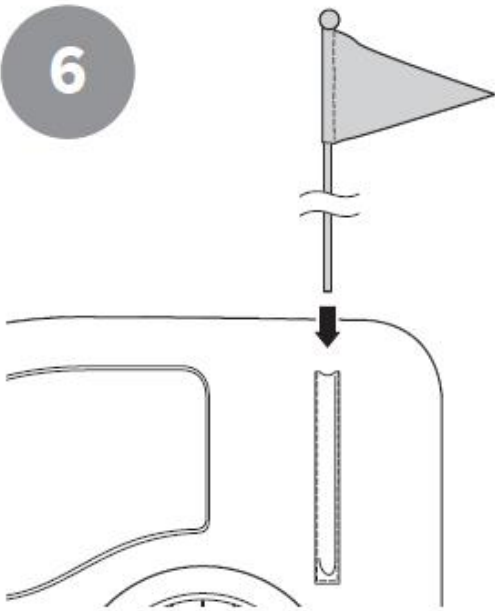



HTB2101/HTB2103

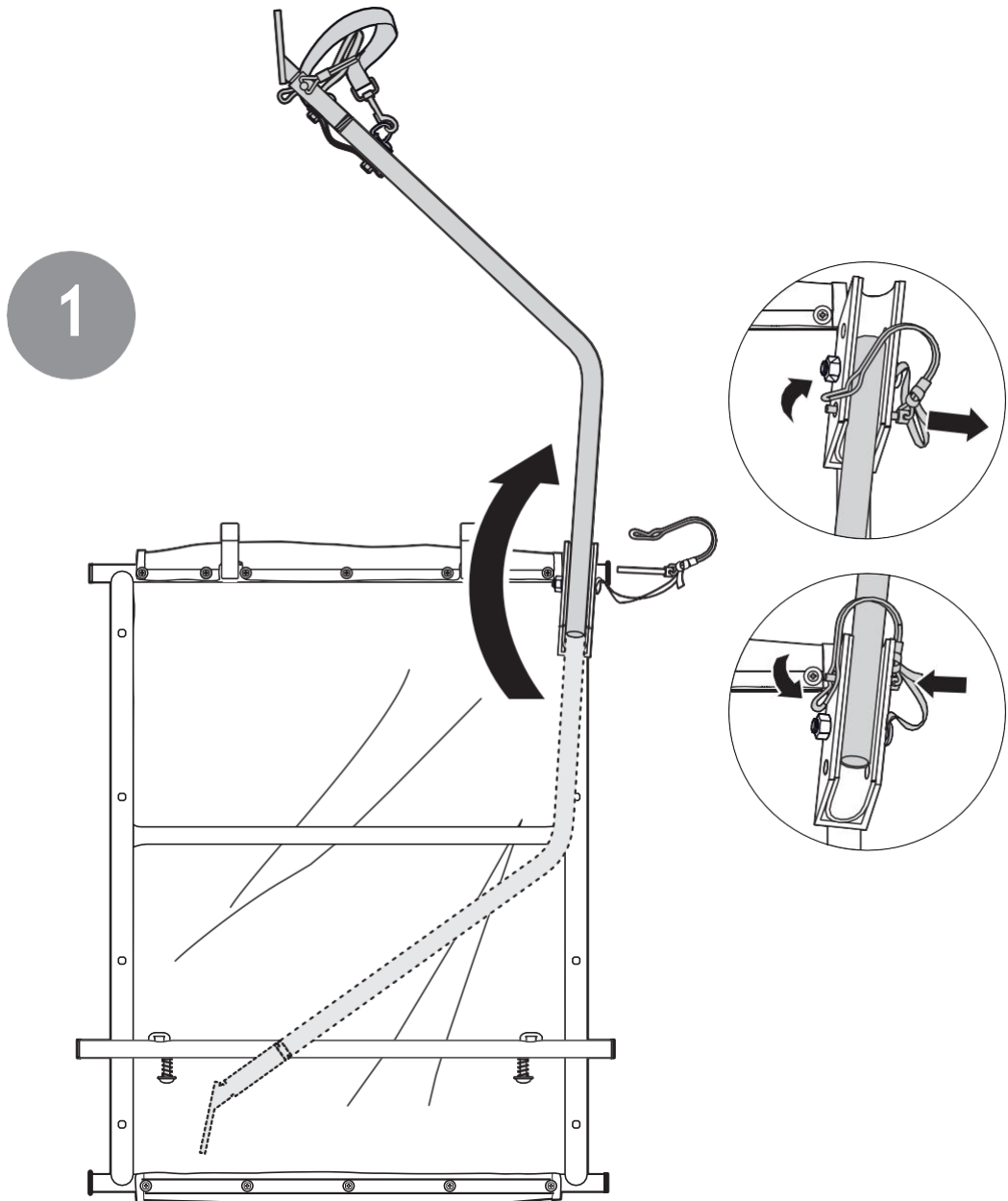

2

a)

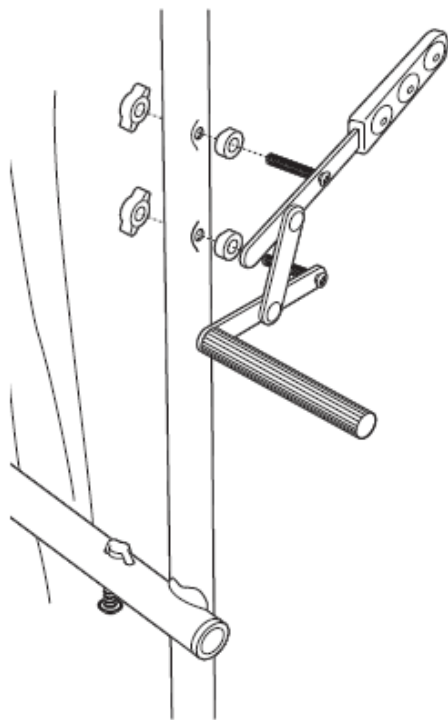

b)

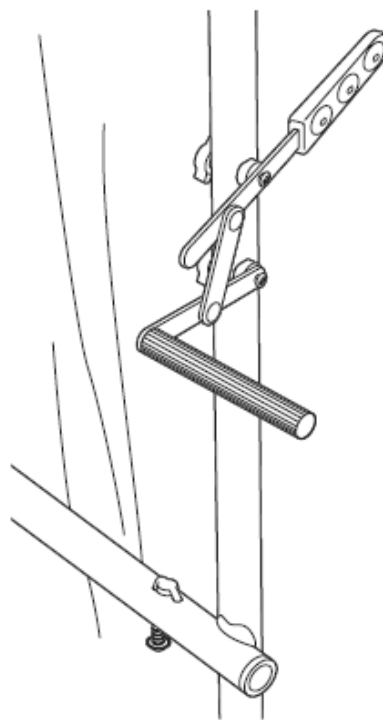

3

a)

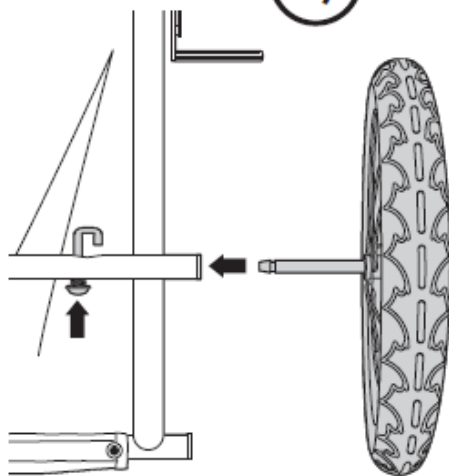

b)

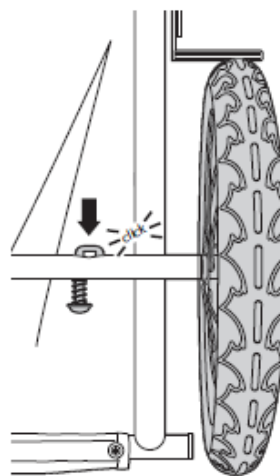

2x

4

a)

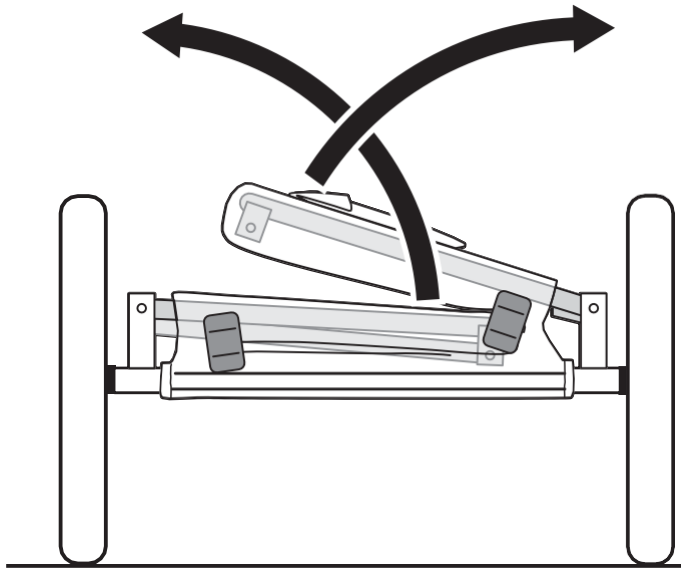

b)

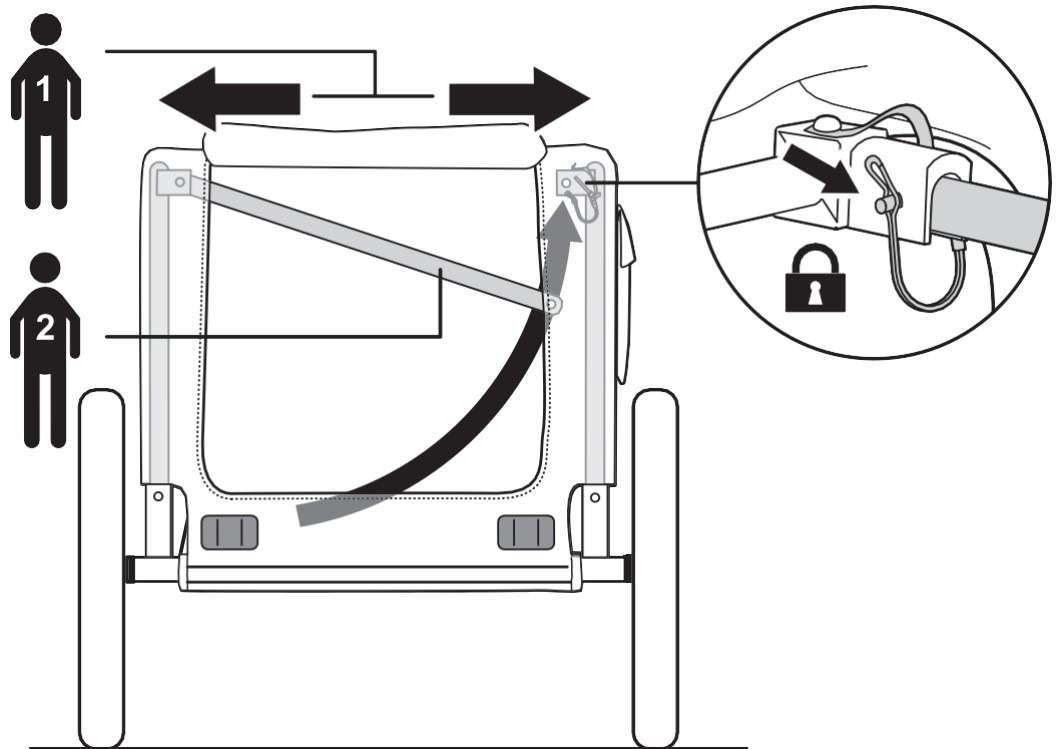

5

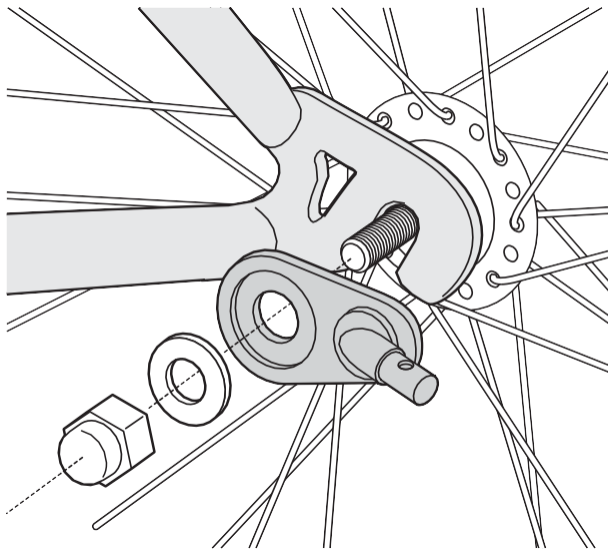

SI Po potrebi se obrnite na strokovnjaka.

6

a)

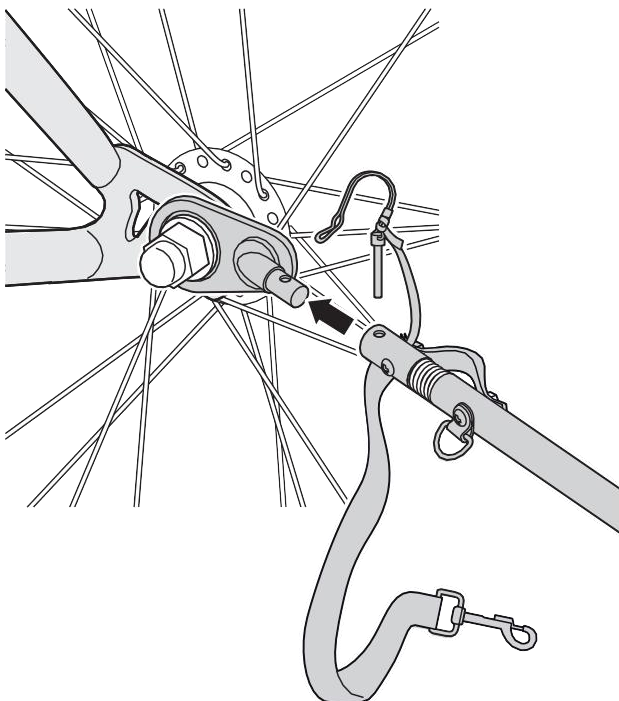

b)

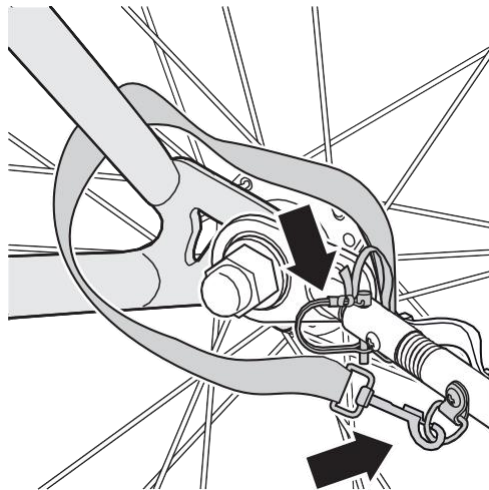

SI Varnostni trak se ne sme napeti med napere.

7

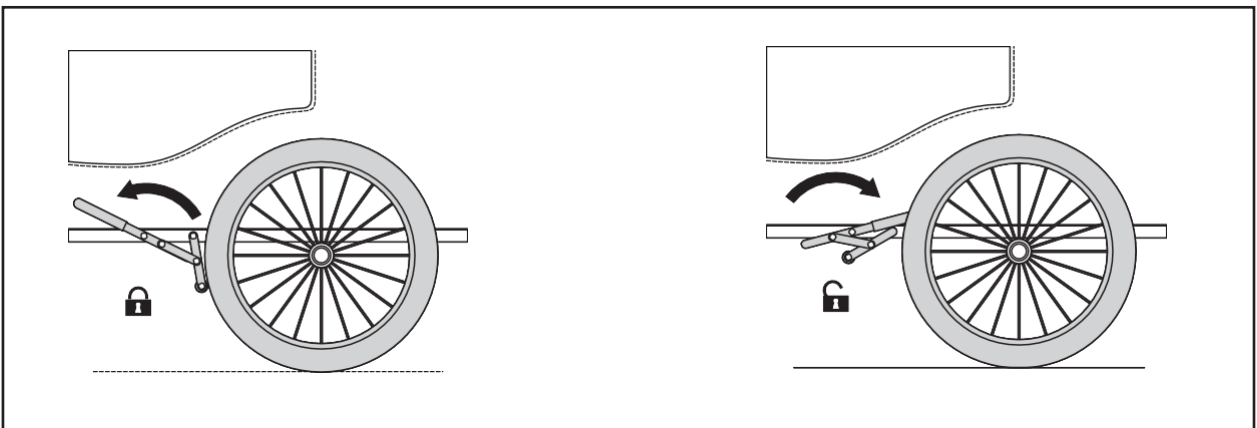
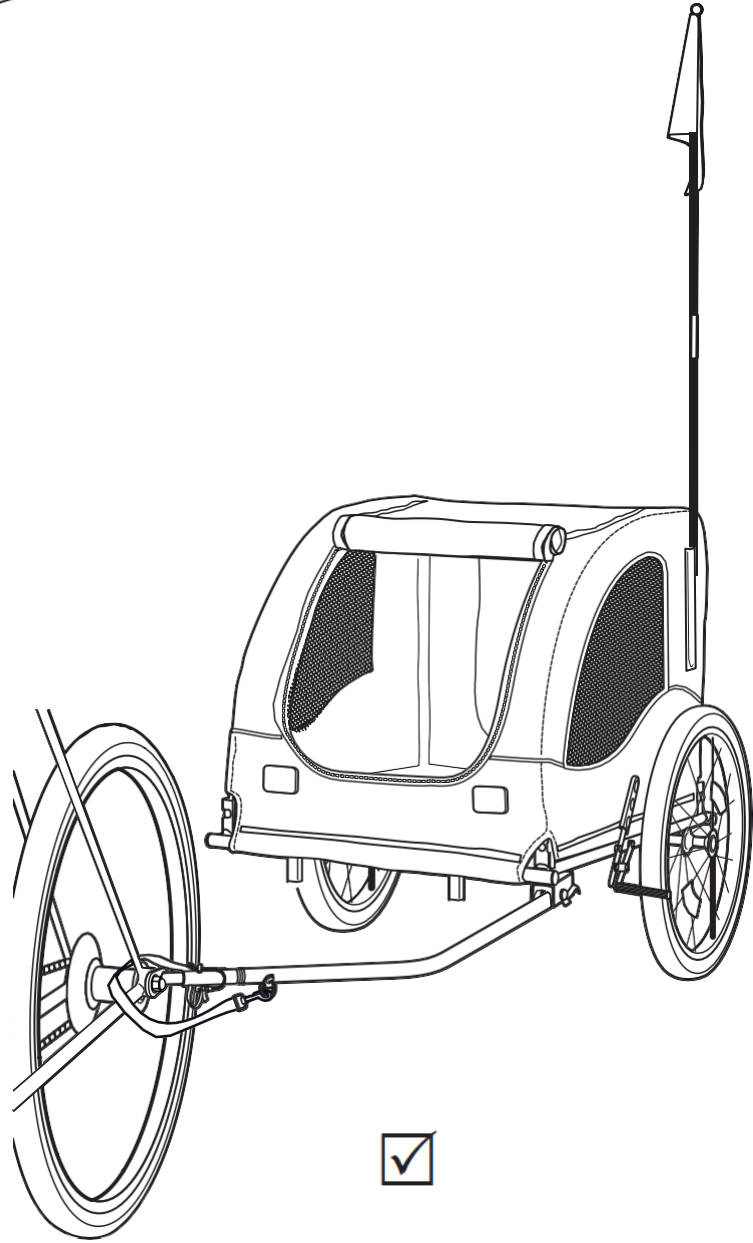
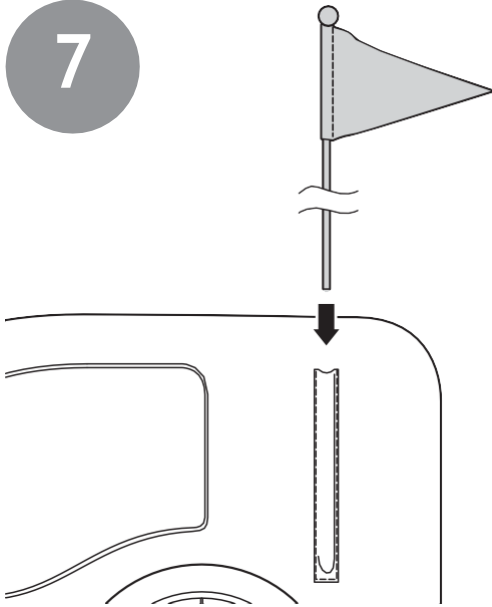



HTB2101/HTB2103: Jogger

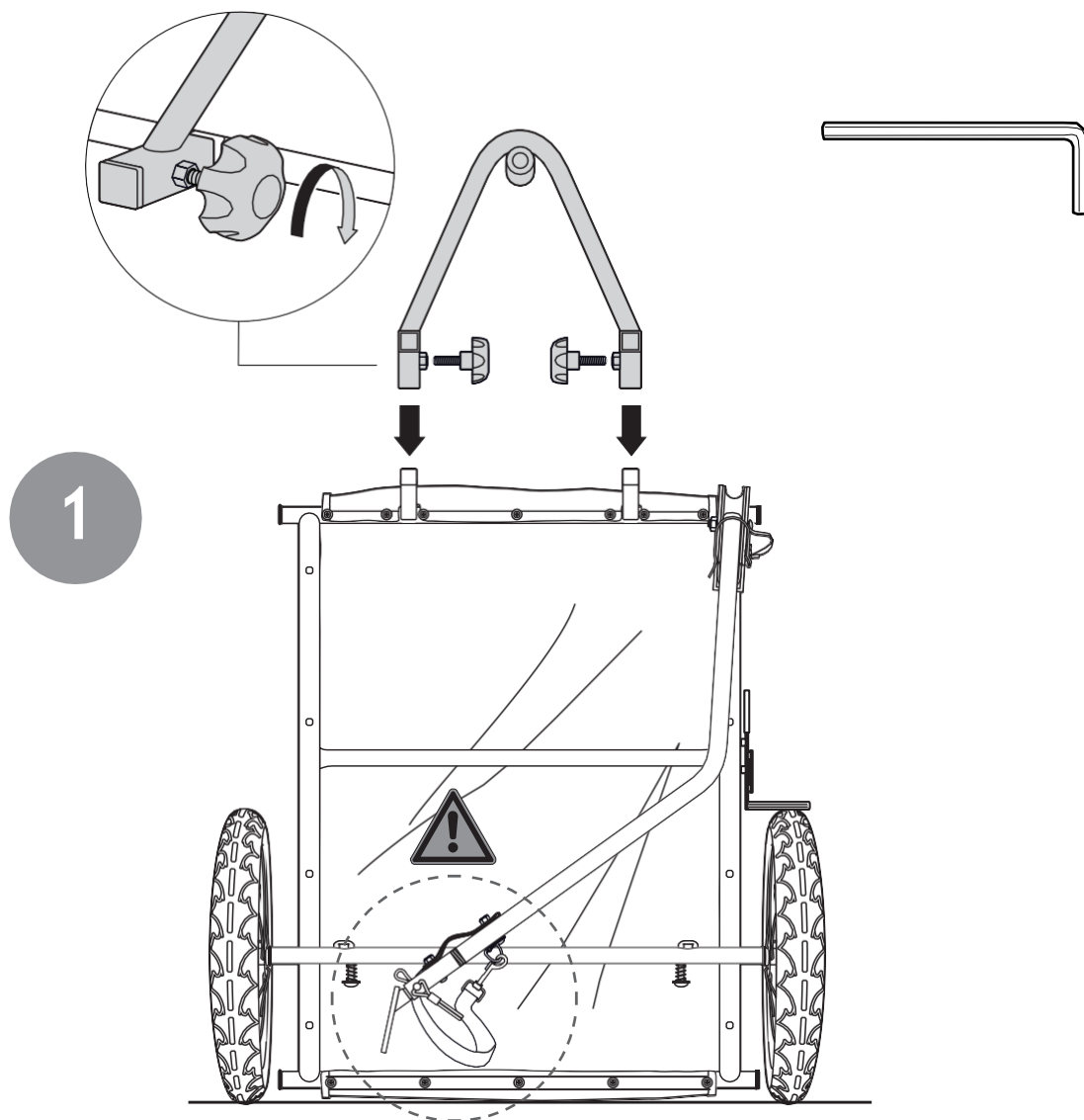

SI Varnostni trak zavežite zgoraj ali ga ovijte okrog vlečnega droga ter ga čvrsto privežite, da se ne bo vlekel po tleh.

2

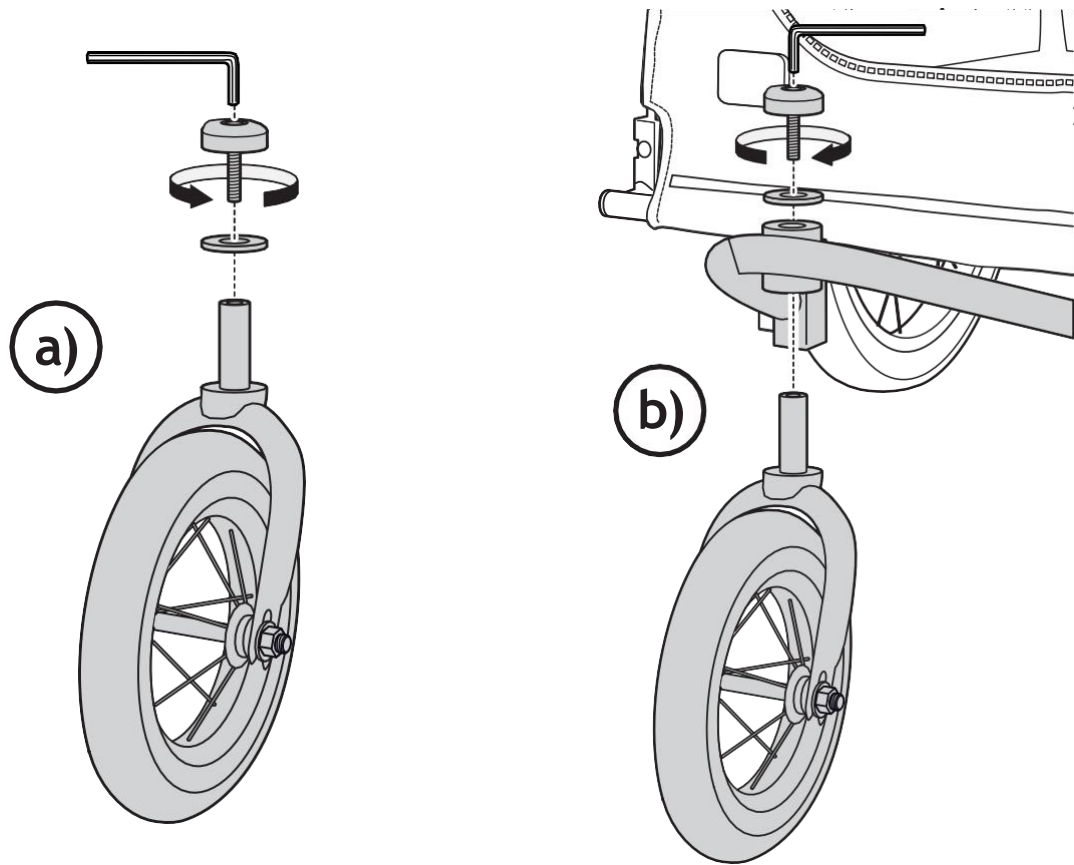

3

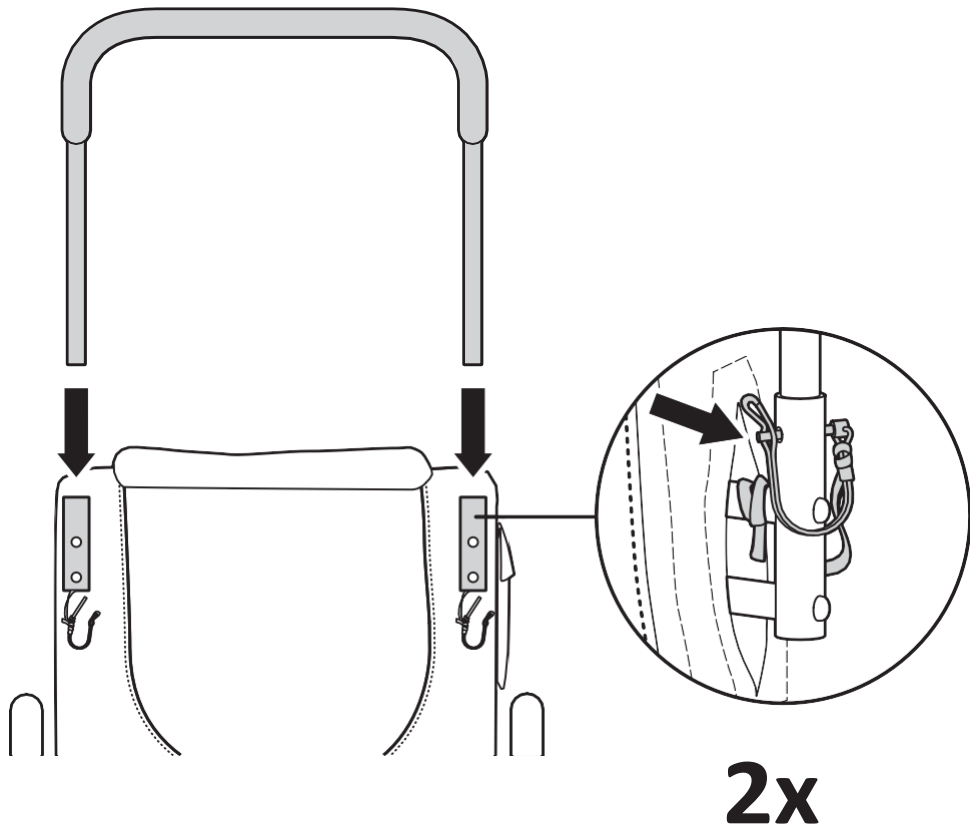

4

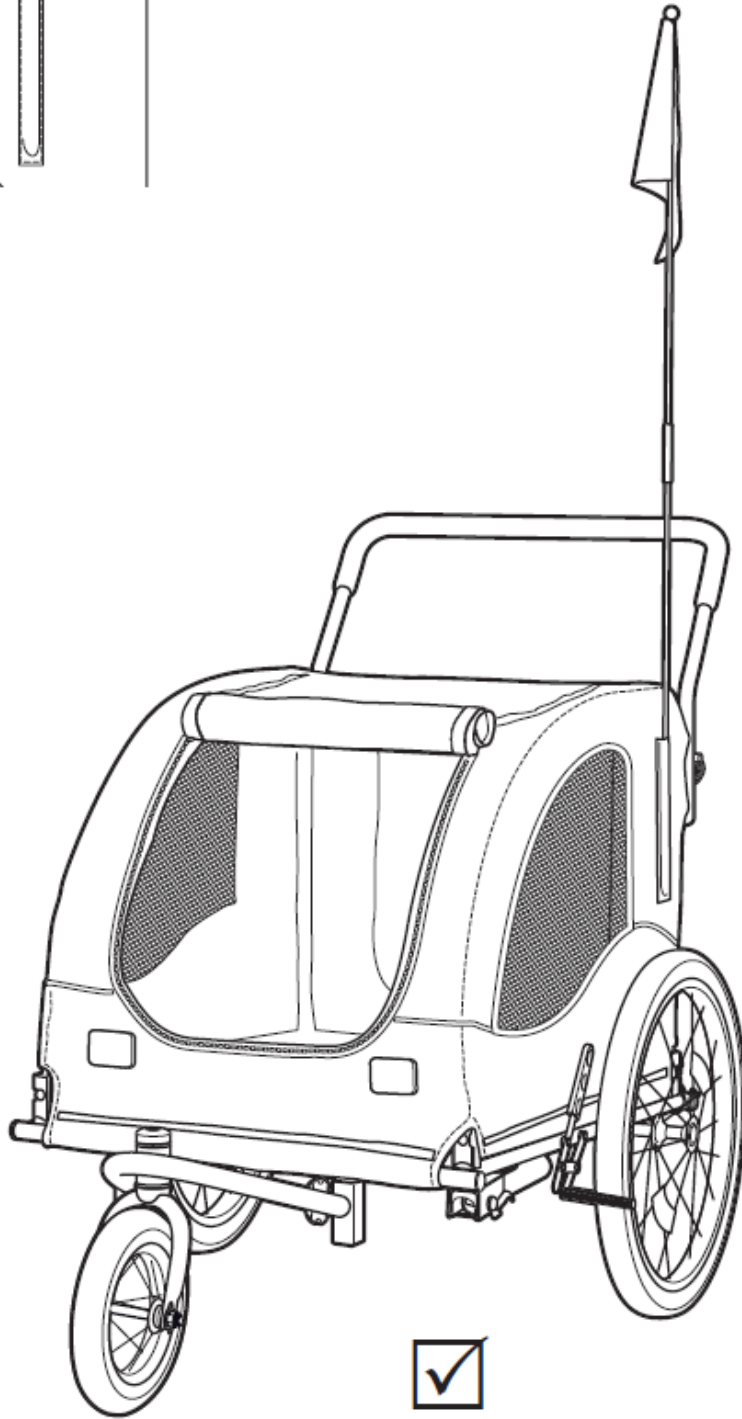
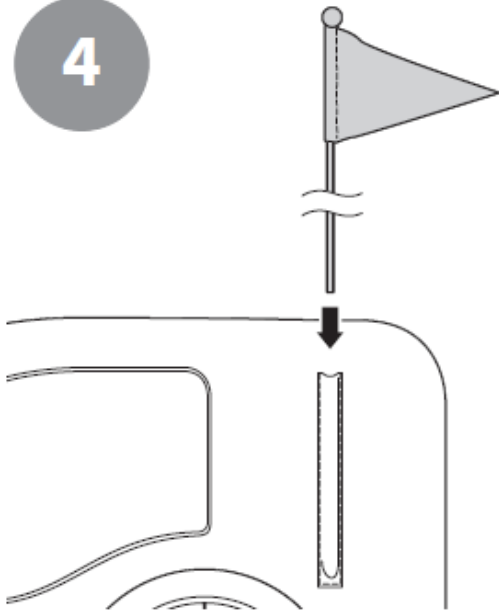

HAFENBANDE

MI_Web_HTB2101S_HTB2102L_HTB2103M_V1